

# CONSTRUCCION DE UNA BALANZA DEL SECTOR CORCHERO EN ESPAÑA

Escuela Técnica Superior de  
Ingeniería de Montes, Forestal y  
Medio Natural  
Universidad Politécnica de Madrid

Sigfredo Fco. Ortuño Pérez



# CONTENIDOS

- ▶ Explicar las razones y la utilidad de construir una balanza sectorial del corcho en España.
- ▶ Exponer el ejemplo de las balanzas construidas en el sector de la madera en España y los resultados obtenidos.
- ▶ Plantear las distintas fases de información que se requieren para construir la balanza del sector del corcho. Debatir sobre la falta de datos estadísticos.
- ▶ Exposición de ejemplos parciales existentes sobre el corcho y debatir sobre un modelo teórico en fase de construcción.

# UTILIDAD DE UNA BALANZA SECTORIAL

- ▶ Una balanza sectorial es una herramienta de gestión, donde se establecen las relaciones productivas y económicas entre los diferentes agentes del sector.
- ▶ Necesidad de disponer de una balanza del sector del corcho en España:
  - ▶ Información estadística del sector: producción, economía...
  - ▶ Detección de puntos críticos
  - ▶ Toma de medidas para mejorar el sector

# EL CASO DE LA BALANZA DE LA MADERA EN ESPAÑA

BALANCE DE LA MADERA 2007 (M3 S.C.EQUIVALENTES)

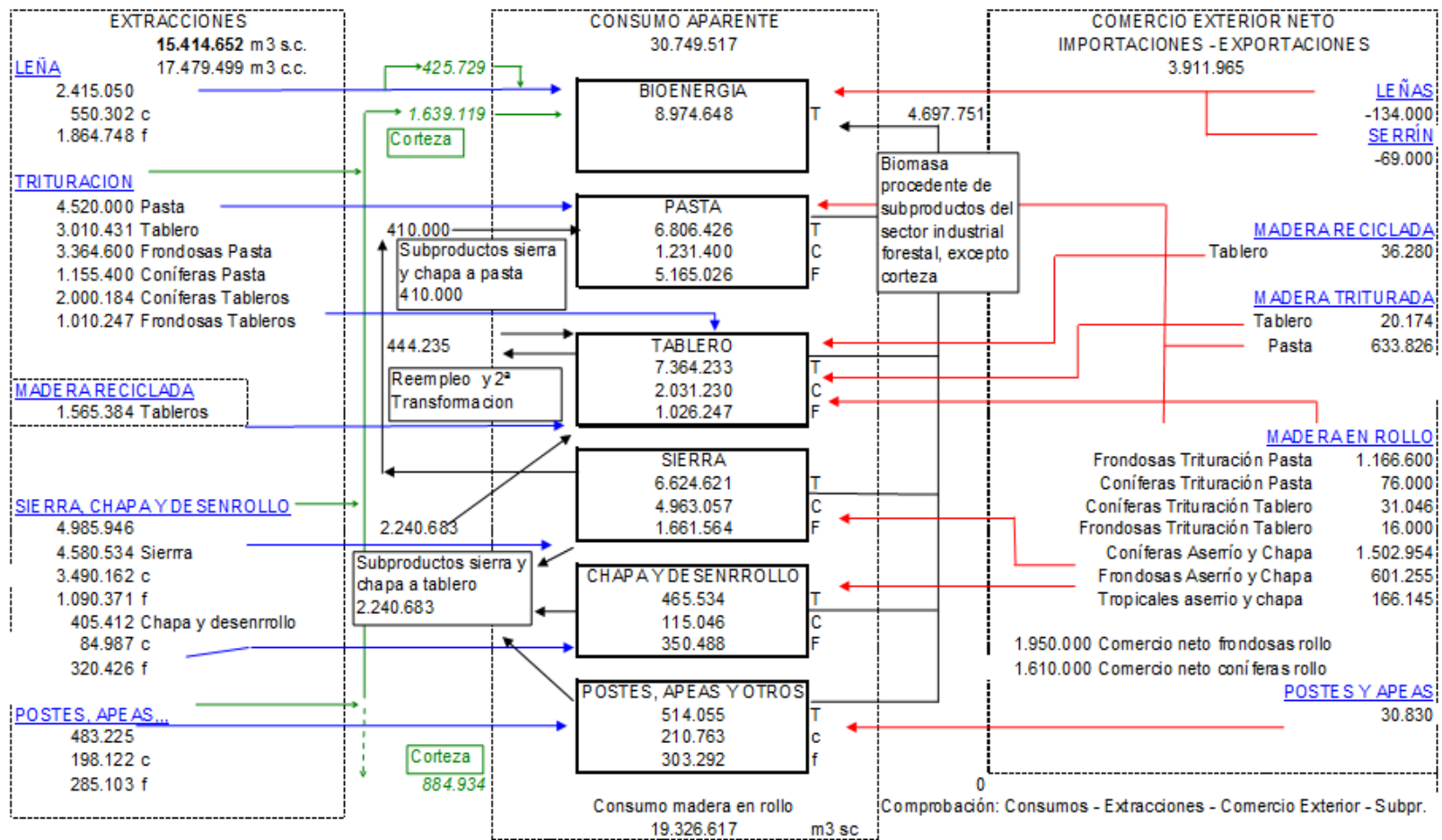

# BALANCE DE LA INDUSTRIA DE LA MADERA

CONSUMO (m3)

DESTINO (m3)

Madera Aserrada (m3)	
Producción	3 141 503
Importación	2 445 970
Exportación	240 274
<b>Total</b>	<b>5 347 199</b>

Chapa (m3)	
Producción	73 403
Importación	107 850
Exportación	48 272
<b>Total</b>	<b>132 981</b>

Tablero Contrachapado (m3)	
Producción	250 000
Importación	101 380
Exportación	213 405
<b>Total</b>	<b>137 975</b>

Tablero Partículas (m3)	
Producción	2 350 000
Importación	424 090
Exportación	678 798
<b>Total</b>	<b>2 097 292</b>

Tablero Fibras (m3)	
Producción	1 150 000
Importación	699 850
Exportación	1 295 753
<b>Total</b>	<b>584 097</b>

MOBILIARIO	
Producción	962 496
Importación	106 305
Exportación	17 247
<b>Total</b>	<b>1 677 834</b>
<b>Total</b>	<b>3 056 010</b>

CARPINTERÍA Y CONSTRUCCIÓN	
Producción	1 604 160
Importación	26 596
Exportación	15 867
<b>Total</b>	<b>398 485</b>
<b>Total</b>	<b>2 220 338</b>

ENVASES	
Producción	2 780 543
Importación	0
Exportación	104 061
<b>Total</b>	<b>20 973</b>
<b>Total</b>	<b>3 023 197</b>

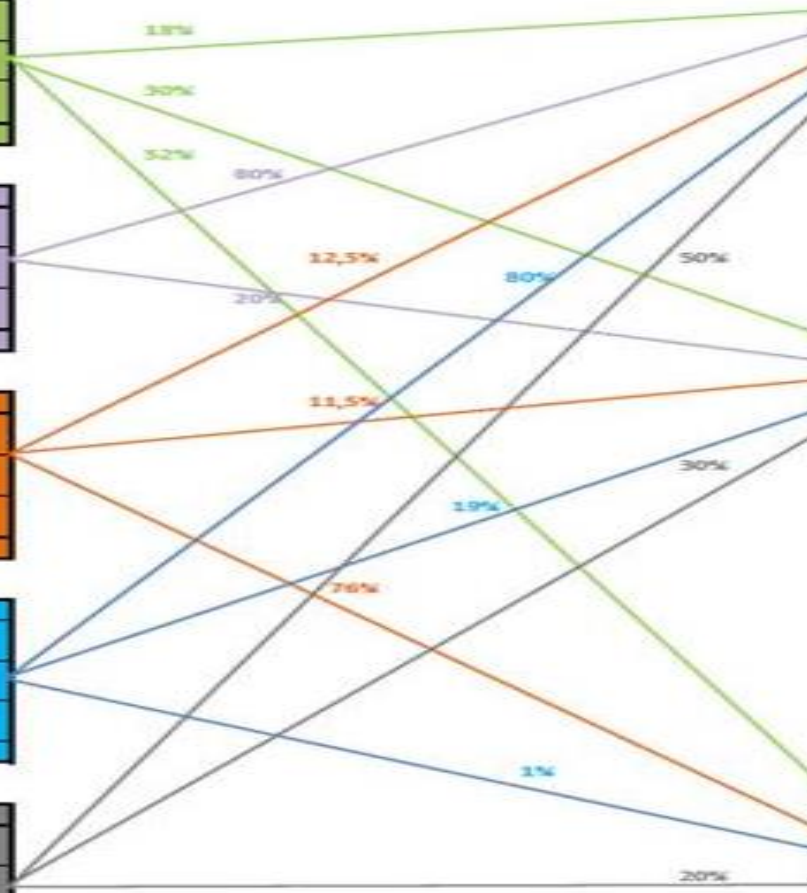

# I<sup>a</sup> FASE: EL ALCORNOCAL EN ESPAÑA. SUPERFICIE Y PRODUCCION.

<b>Superficie</b>	<b>510.000 ha</b>
Sup. productiva	??
Densidad	??
Edad media	??

	SUPERFICIE	PRODUCCIÓN
Andalucía	237.000 ha	37.700 tm
Extremadura	140.000 ha	24.000 tm
Cataluña	45.000 ha	6.000 tm

# DESGLOSE DE LA PRODUCCION CORCHERA EN ESPAÑA

- ▶ Corcho plancha: 24.100-24.500 Tm
- ▶ Desperdicios: 3.500-10.500 Tm
- ▶ Granulados: 4.300 Tm
- ▶ Cuadradillos: 1.800 Tm
- ▶ Tapones: 3.050-6.950 Tm
- ▶ Arandelas: 205-350 Tm
- ▶ Aglomerado negro: 4.950 Tm
- ▶ Aglomerado blanco: 7.050 Tm
- ▶ Tapones de aglomerado: 600 Tm
- ▶ Artículos de aglomerado: 6.900 Tm (parquet, 500 Tm, discos, 300 Tm, varillas, 900 Tm)
- ▶ Especialidades: 250 Tm

# NUMERO DE ALCORNOQUES

## Variación del número de alcornoques

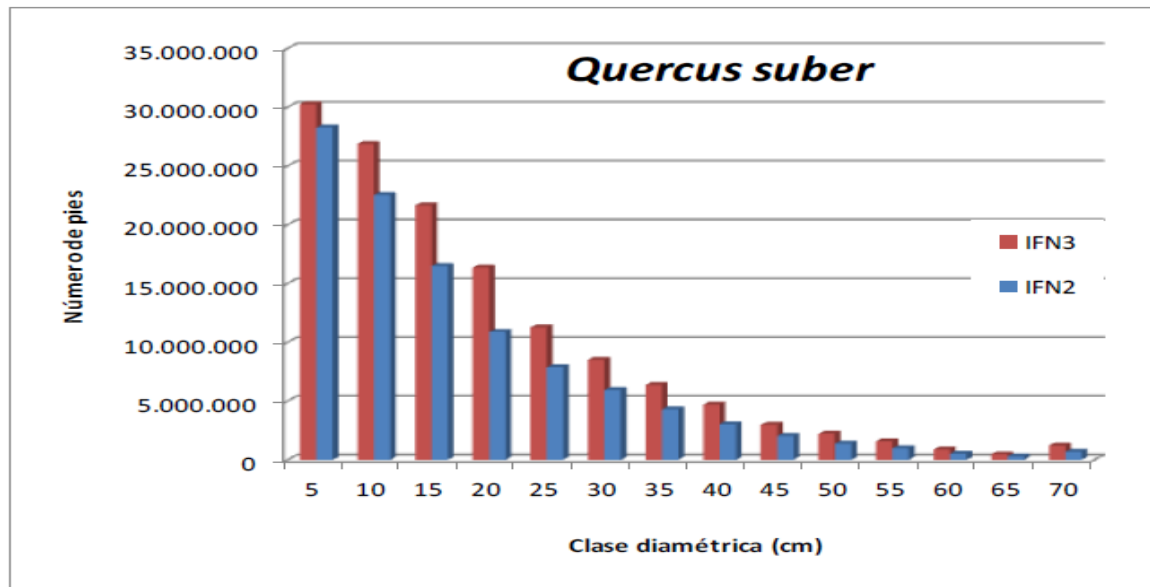



# NUMERO DE ALCORNOQUES



Gráfico.10.- Distribución de Q. suber por clase diamétrica en Cádiz y Málaga. Fuente: IFN3. Elaboración propia

## 2ª FASE: LA PROPIEDAD DEL ALCORNOCAL

	Número	Superficie media ha
Propietarios totales	??	??
Privados	??	??
Públicos	??	??

## 3ª FASE: INFORMACION ECONOMICA

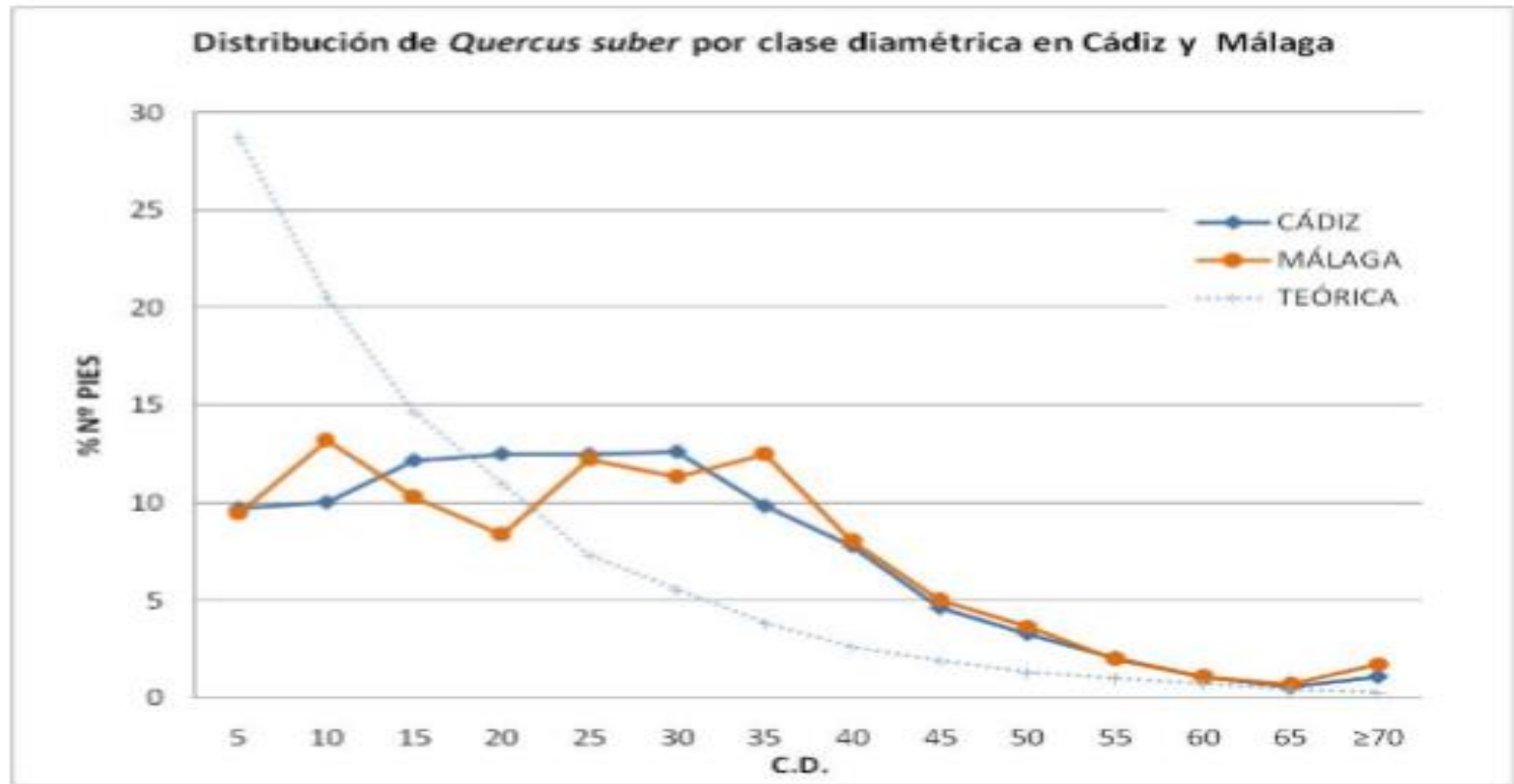
REGIÓN	EMPRESAS	EMPLEO INDUSTRIAL	EMPLEO MONTE	EMPLEO INDIRECTO
Cataluña	138	2.086	795	2.000
Extremadura	68	746	749	2.500
Andalucía	55	520	1.450	1.300
Resto	24	122	134	200
Total	285	3.474	3.128	6.000

# CUOTA DE MERCADO ESPAÑA-PORTUGAL

	1960	2003
España	27,1%	13,3%
Portugal	56,4%	66,9%

# PRECIOS CORCHO EN CAMPO (PILA)

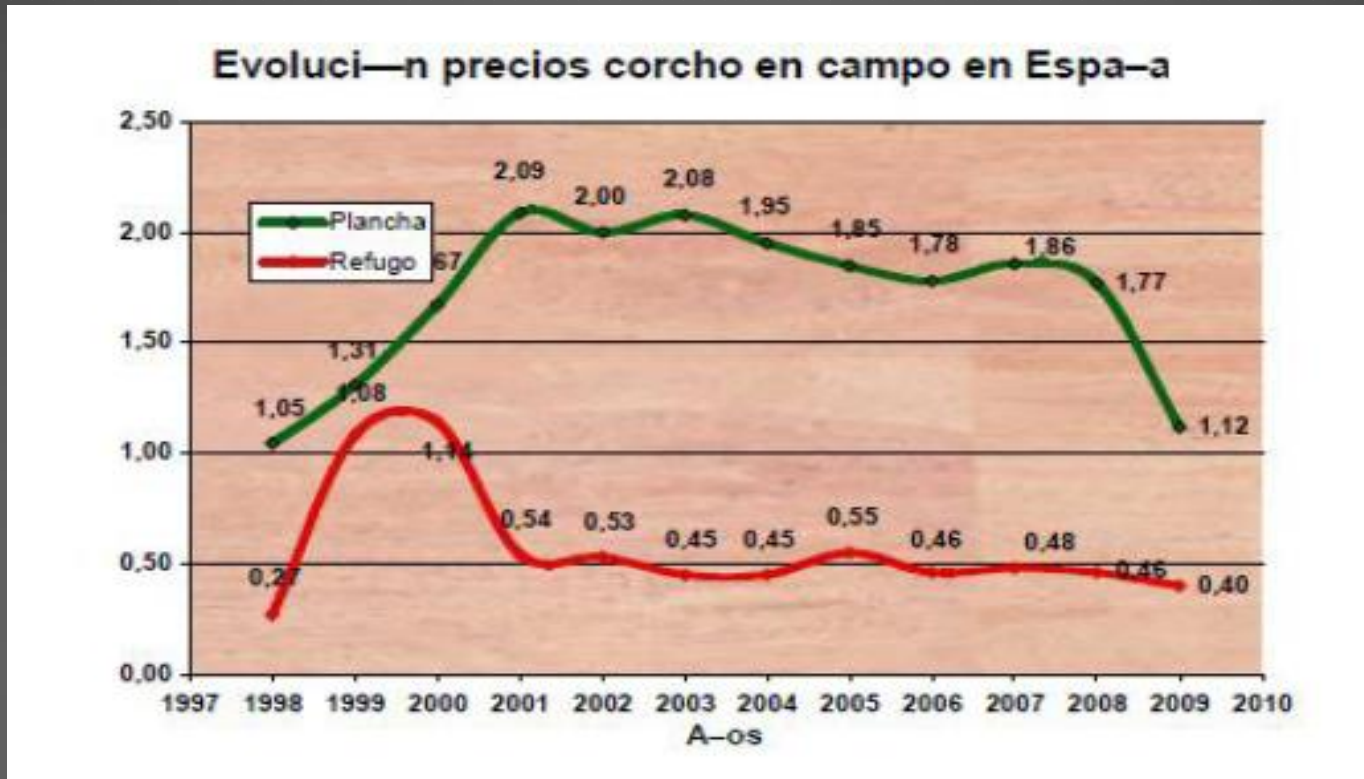

# PRECIOS CORCHO MONTE

## PRODUCTOS DEL CORCHO

■ Precio mínimo ■ Precio máximo

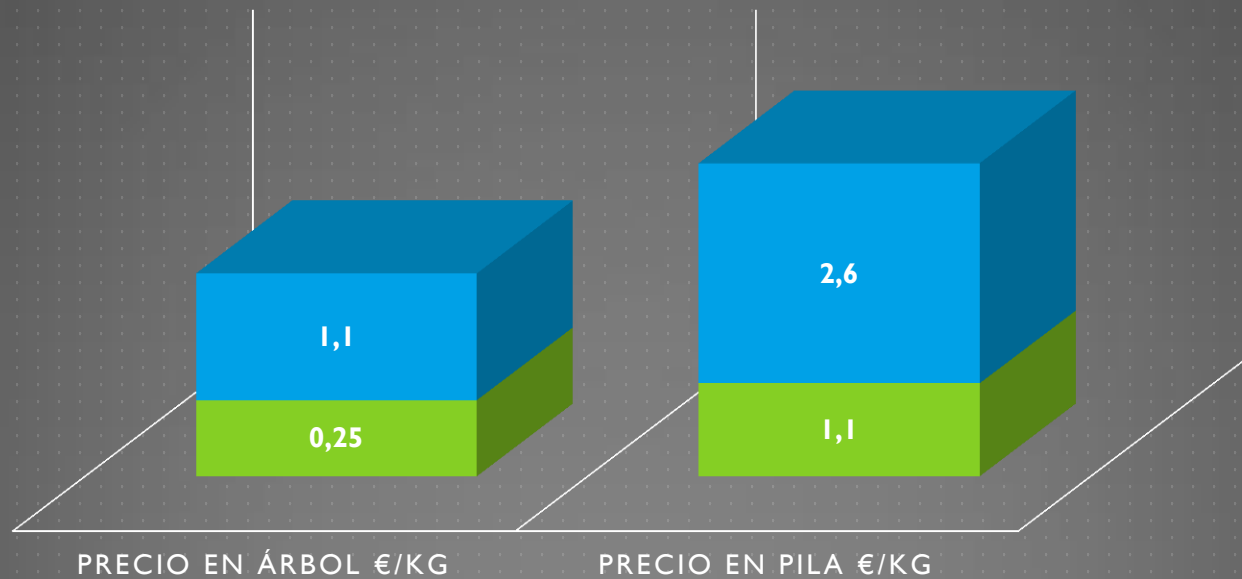

# PRECIOS DE LOS PRODUCTOS DEL CORCHO

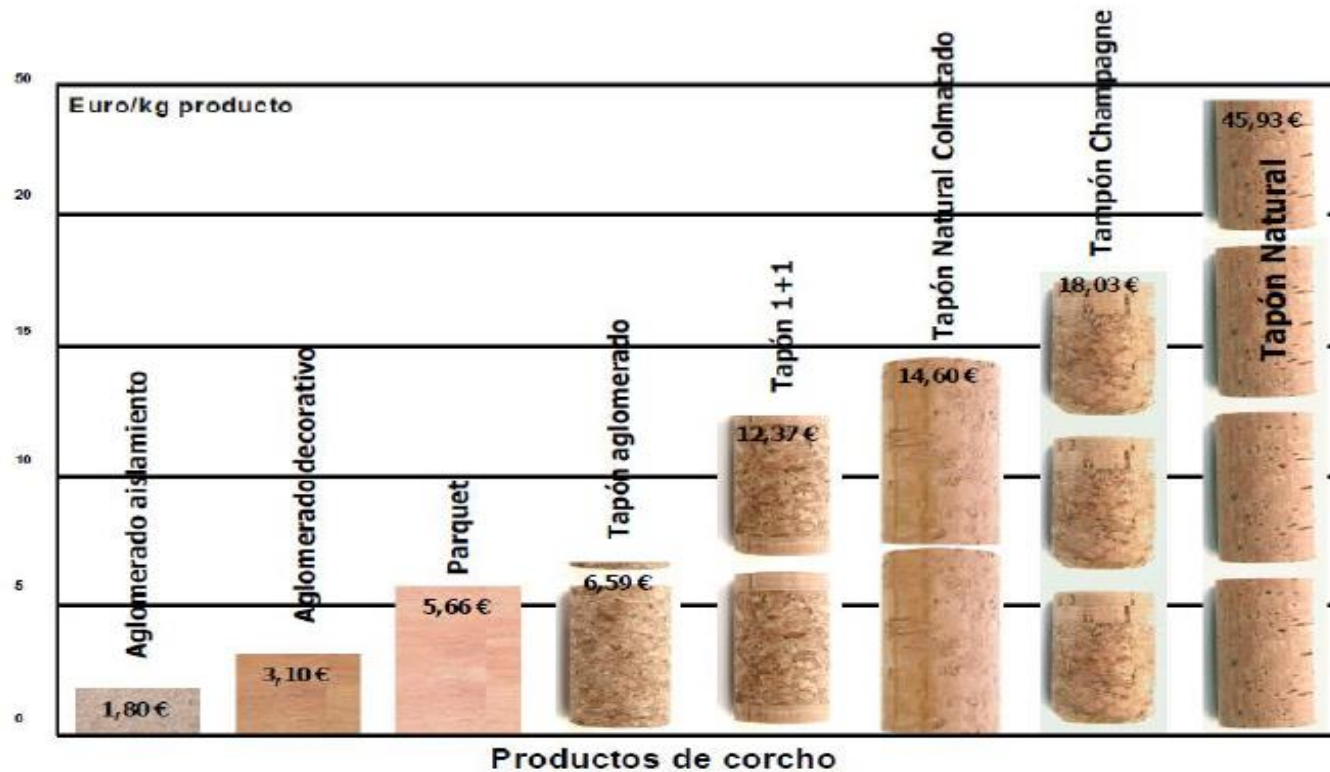

# EMPRESAS CORCHERAS

	Tapón natural	Otros tapones	Aglomerado	Plancha	Otros
Andalucía	8	4	1	19	3
Cataluña	35	3	5	4	4
Extremadura	14	15	9	35	-



# FACTURACION EMPRESAS CORCHERAS EN ESPAÑA

- ▶ El sector corchero español factura en total 350M€/año, de los cuales 210M€ son exportados. Las principales empresas son:

Empresa	Facturación en España M€
Diam	75 (160M€ en total)
Amorim	35 (600M€ en total)
Trefinos	27 (capital de Amorim)
Oller	22 (capital de Amorim)
Samec	18
Sierra cork	18

## 4ª FASE: VALOR ECONOMICO

	Monte M€	Fábrica M€	Preparación M€	Transformación M€
Andalucía	9,8	61,2	??	??
Extremadura	6,3	39,4	??	??
Cataluña	1,5	9,4	??	??

# 4ª FASE: COMERCIO EXTERIOR 2015

	Exportaciones		Importaciones	
	Tm	M€	Tm	M€
Corcho sin manufacturar	39.102	88,3	18.463	24,0
Corcho crudo	12.350	45,6	1.693	2,3
Tapón natural	5.706	77,5	7.531	52,0
Aglomerado	7.037	57,0	7.350	32,0
TOTAL	63.195	211,4	33.037	115,0

# COMERCIO EXTERIOR

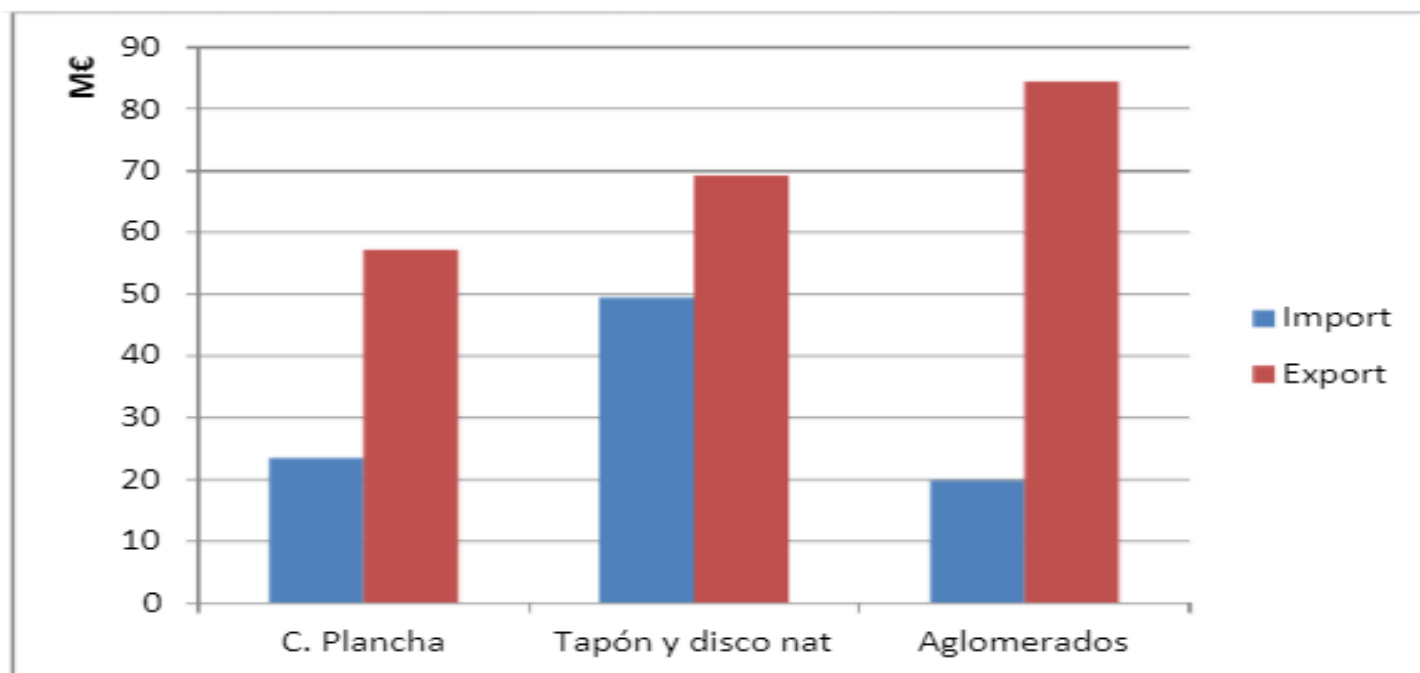

Fig. 3: Distribución del comercio exterior español en 2013 (M€). (Fuente: elaboración propia a partir de ICEX-ESTACOM)

# CUOTA DE EXPORTACIONES POR CC.AA.

**Cuadro 5. Cuotas de Extremadura, Andalucía y Cataluña en las exportaciones españolas de corcho bruto y manufacturas corcheras**

	Andalucía		Cataluña		Extremadura		Resto	
	C. Bruto	C. Manuf.	C. Bruto	C. Manuf.	C. Bruto	C. Manuf.	C. Bruto	C. Manuf.
2000-2002	30,3	6,3	6,0	66,4	56,4	23,7	7,3	3,6
2003-2005	32,6	6,6	4,0	70,3	57,4	20,0	6,0	3,1
2006-2008	25,2	5,3	6,1	68,9	61,1	22,8	7,6	3,0
2009-2011	19,8	1,7	10,5	66,0	62,0	28,8	7,7	3,5

Fuente: Rangel (2012b, p.65)

# EVOLUCION COMERCIO EXTERIOR

Exportaciones e Importaciones de Corcho. Años 1995-2009  
(en millones de €)

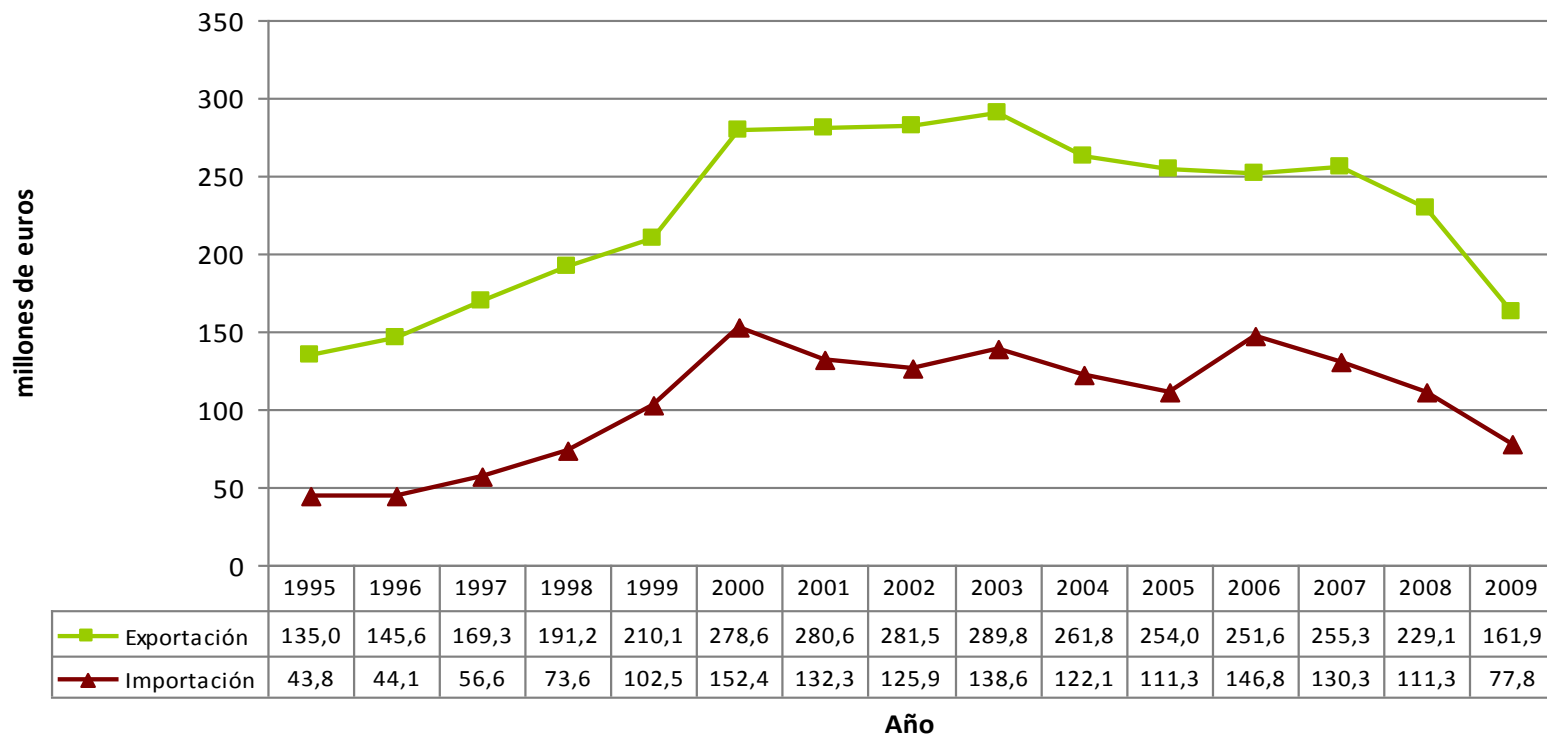

# EVOLUCION COMERCIO EXTERIOR

Exportaciones e Importaciones de Corcho. Años 1995-2009  
(en toneladas)

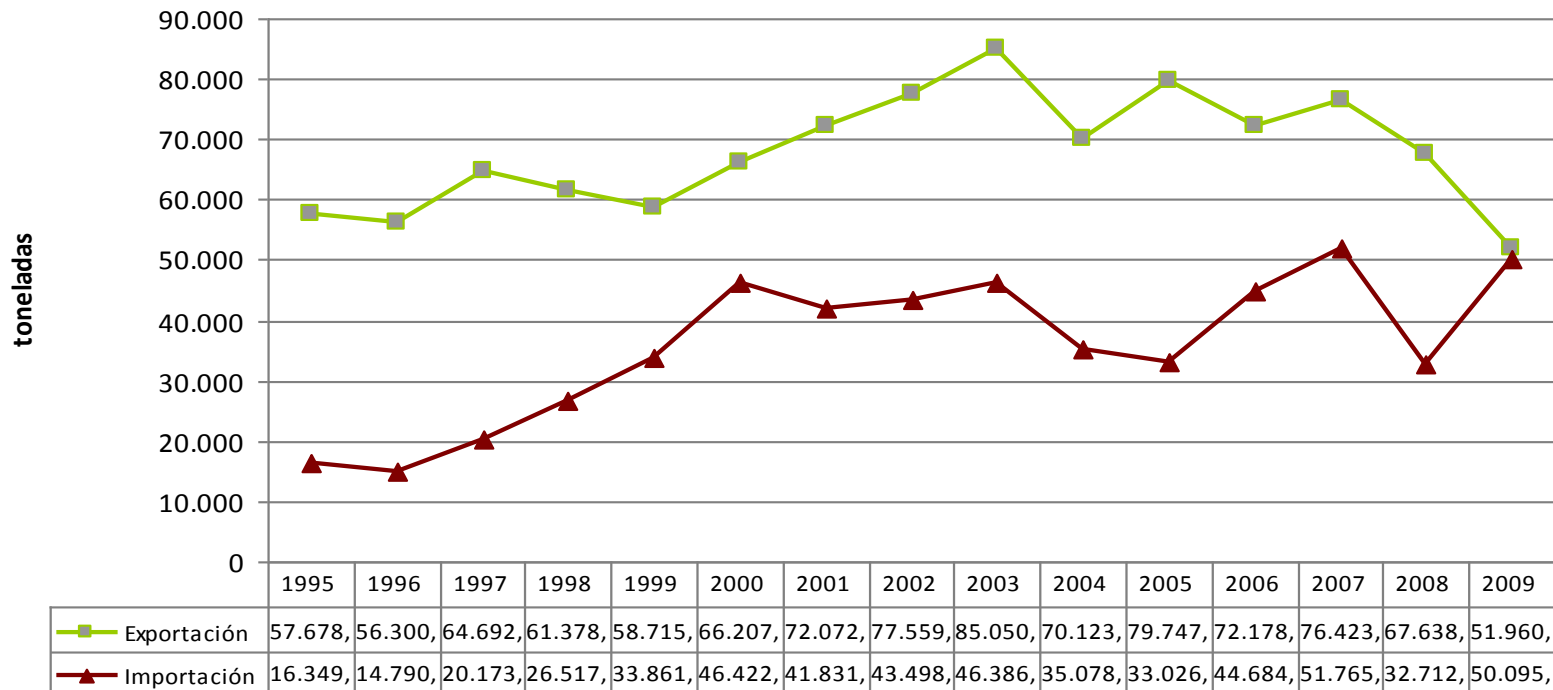

Año

# COMERCIO EXTERIOR

Comercio exterior de corcho y sus productos derivados en 2015

## Total mundial

	Volumen comercio (M\$)	Importadores						Exportadores					
		1º	%	2º	%	3º	%	1º	%	2º	%	3º	%
45	1.300	Francia	20,9	EEUU	17,5	Italia	9,5	Portugal	76,9	España	19,9		
4501	100	Portugal	35	España	24,7	Francia	9,2	Portugal	53,2	España	45		
4502	52	Portugal	86,4	España	4,4	Italia	2,8	España	89,4	Portugal	8,2		
4503	550	Francia	28,2	EEUU	23	España	9,5	Portugal	81,6	España	16,8		
4504	600	Francia	17,7	EEUU	16	Italia	13,4	Portugal	82,6	España	12,5	Chile	1,4

## España

	Importación						Exportación								
	Proveedor 1º		Proveedor 2º				Cliente 1º		Cliente 2º		Cliente 3º		Cliente 4º		
	Vol. (M\$)	%	Vol. (M\$)	%			Vol. (M\$)	%	Vol. (M\$)	%	Vol. (M\$)	%	Vol. (M\$)	%	
45 (total)	Portugal									Italia		EEUU			
		115,0	99,8					85,0	33,8	84,0	33,6	25,0	9,9	19,0	7,1
4501 (C. prep./ gran.)	Portugal							Portugal		Francia		Chile		Italia	
		24,0	99,0					35,0	77,7	8,0	14,9	2,0	3,0	0,6	1,2
4502 (C. crudo)	Portugal							Portugal							
		2,3	99,0					45,0	99,0						
4503 (Tap. Natural)	Portugal							Francia		EEUU		Méjico		Portugal	
		52,0	99,0					52,0	56,2	10,0	10,7	8,0	8,4	7,5	6,8
4504 (Aglomer.)	Portugal							Francia		Italia		EEUU			
		32,0	99,0					27,0	37,4	21,0	29,0	9,0	11,4		



# COMERCIO EXTERIOR

Comercio exterior de corcho y sus productos derivados en 2011

## Total mundial

	Volumen comercio (M\$)	Importadores						Exportadores					
		1º	%	2º	%	3º	%	1º	%	2º	%	3º	%
45	1.700	Francia	20,3	EEUU	12,7	Italia	9,5	Portugal	61,6	España	16,7	Francia	4,1
4501	140	Portugal	49,5	España	15,7	Francia	6,1	España	46,8	Portugal	37,3	Italia	7,2
4502	43	Portugal	61,6	España	10,3	China	7,7	España	65,4	Portugal	23,6	Arabia S.	2,6
4503	700	Francia	28,4	EEUU	16,2	España	9,9	Portugal	70	España	13,3	Italia	4,7
4504	800	Francia	16,8	EEUU	12,1	Italia	11,8	Portugal	60,4	España	12,0	Francia	5,5

## España

	Importación						Exportación																
	Proveedor 1º		Proveedor 2º				Cliente 1º		Cliente 2º		Cliente 3º		Cliente 4º										
	Vol. (M\$)	%	Vol. (M\$)	%			Vol. (M\$)	%	Vol. (M\$)	%	Vol. (M\$)	%	Vol. (M\$)	%									
45 (total)	Portugal	121,0	82,7	Italia	19,0	10,4					Italia	22,0	9,5	EEUU	19,0	5,5							
4501 (C. prep./ gran.)	Portugal	20,0	90,0	Italia	2,0	7,0					Portugal	57,0	86,3	Francia	8,0	9,0	Marruec.	2,0	2,2	Italia	1,0	2,0	
4502 (C. crudo)	Portugal	4,3	97,5	Francia	0,1	1,3					Portugal	47,0	93,2	Italia	3,0	5,7							
4503 (Tap. Natural)	Portugal	60,0	85,3	Francia	5,0	8,1					Francia	50,0	53,6	EEUU	10,0	10,5	Chile	5,0	6,8	Argentina	5,0	5,9	
4504 (Aglomer.)	Portugal	38,0	73,0	Francia	9,0	18,5					Francia	38,0	38,5	Italia	21,0	21,0	Portugal	13,0	13,0	EEUU	6,0	6,0	

# EJEMPLO DE BALANZA DEL PRODUCTO

*J. Rives et al. / Resources, Conservation and Recycling 58 (2012) 132–142*

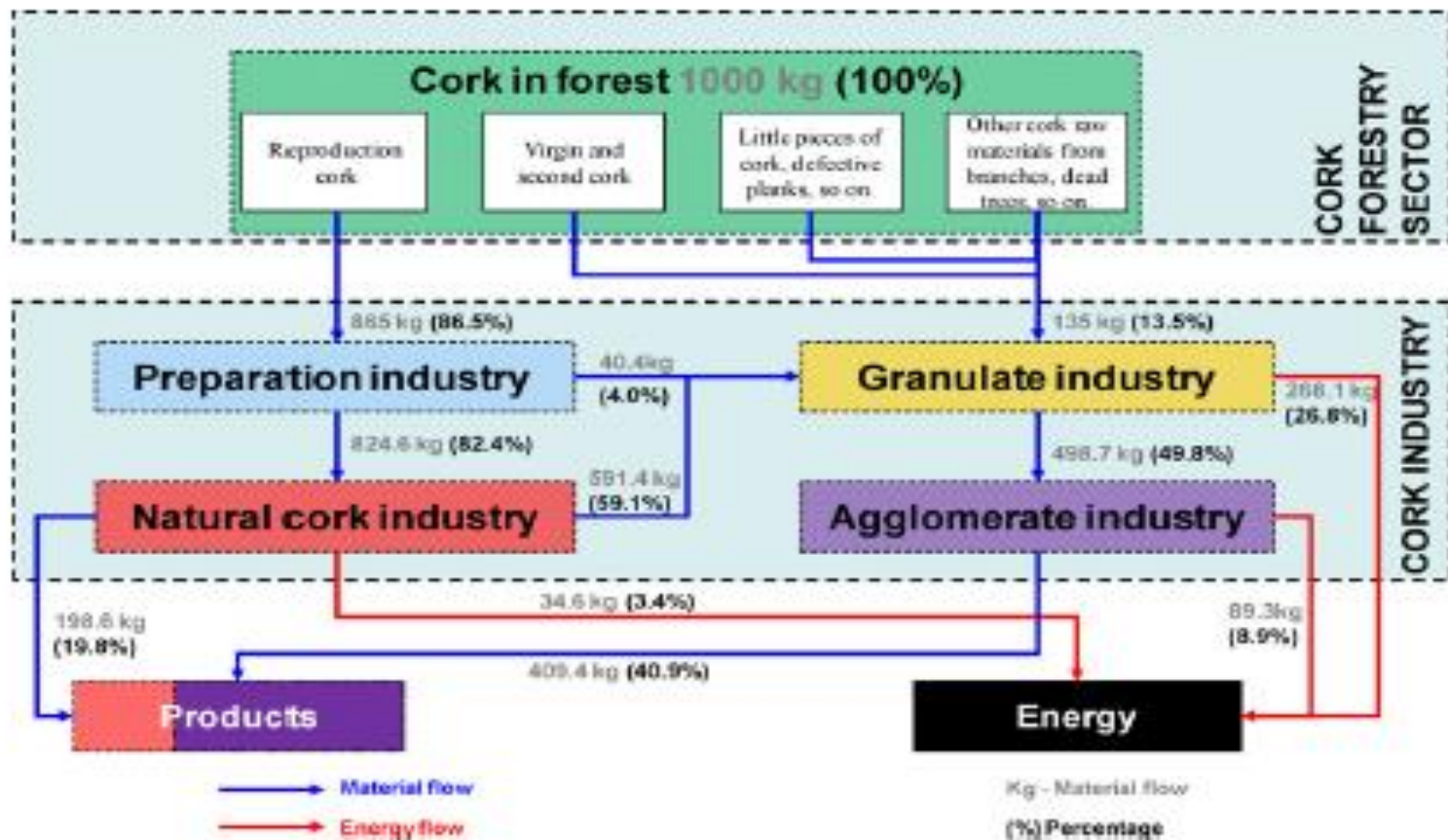

# EJEMPLO DE BALANZA DE DESTINOS DEL PRODUCTO

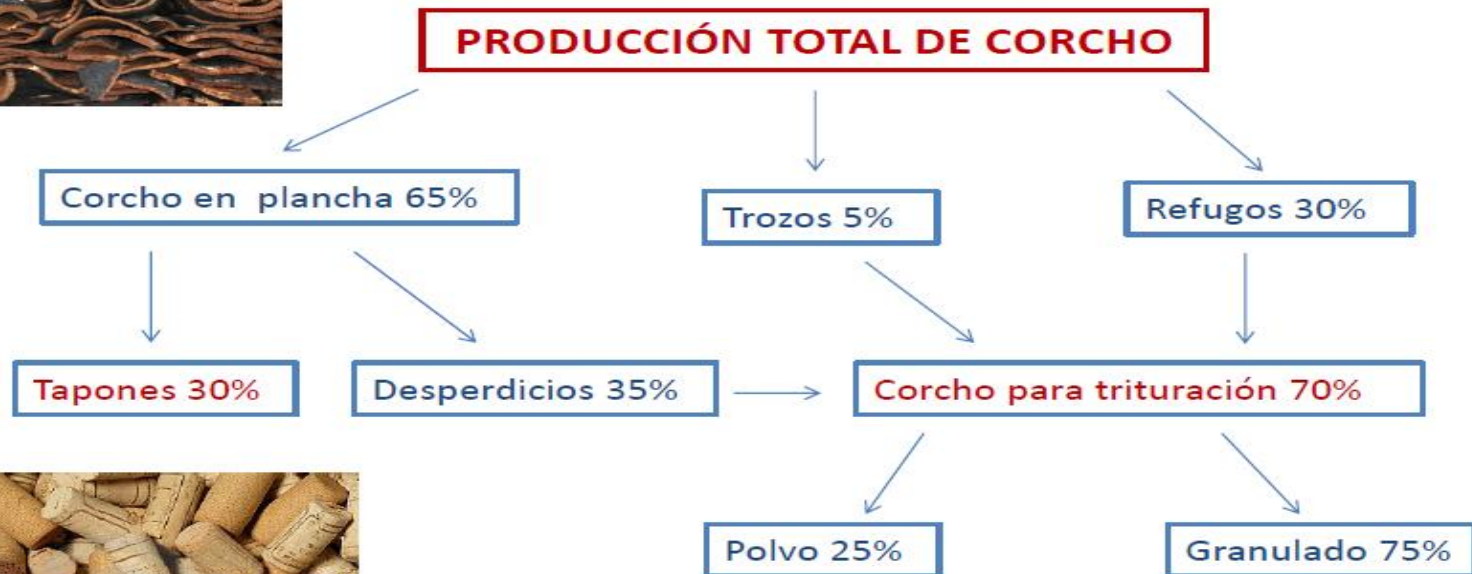

# EJEMPLO DE BALANZA DEL PRODUCTO

J. Rives et al / Journal of Cleaner Production 51 (2013) 289–298

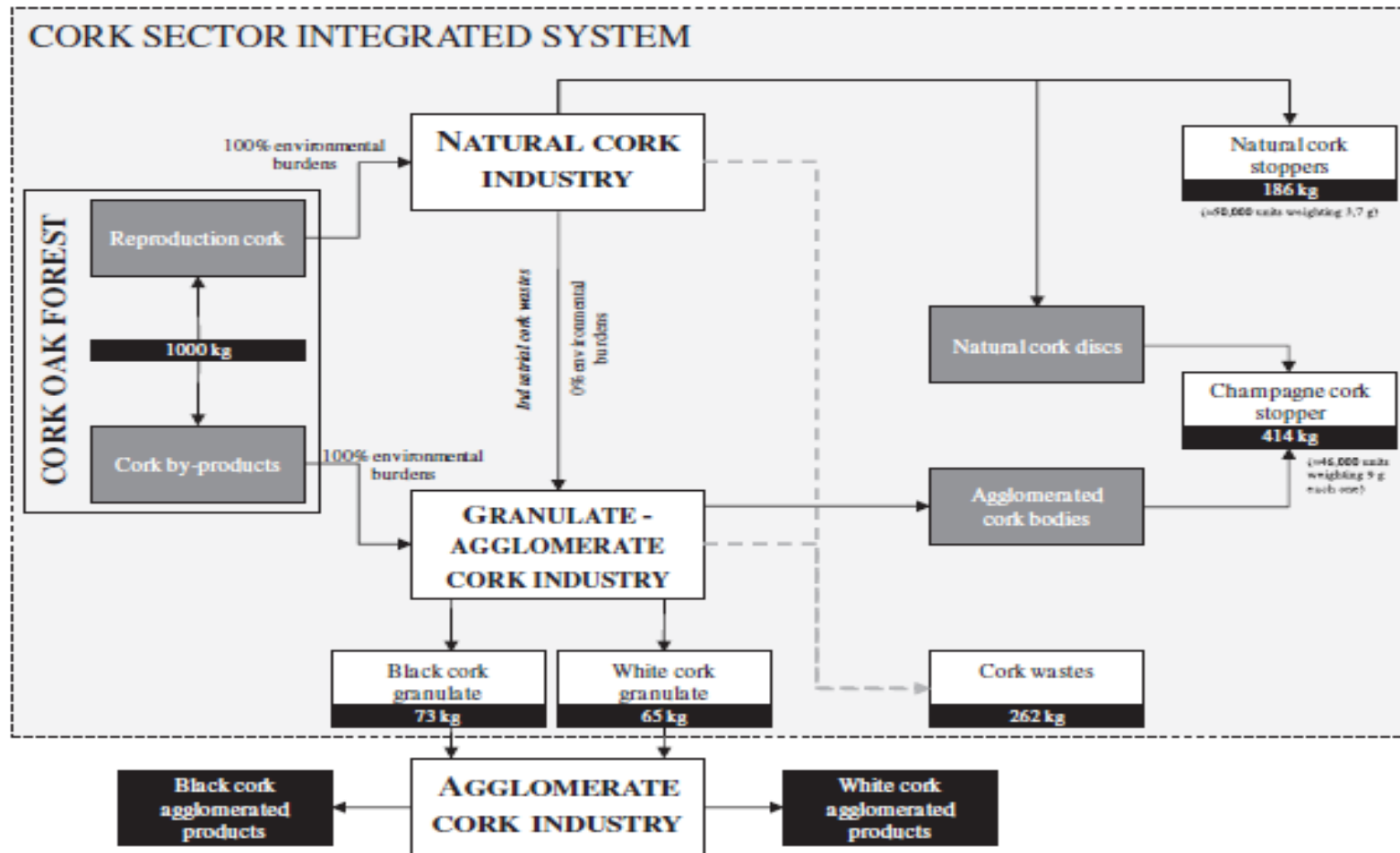

# BALANZA DE 100 KG DE CORCHO POR DESTINO

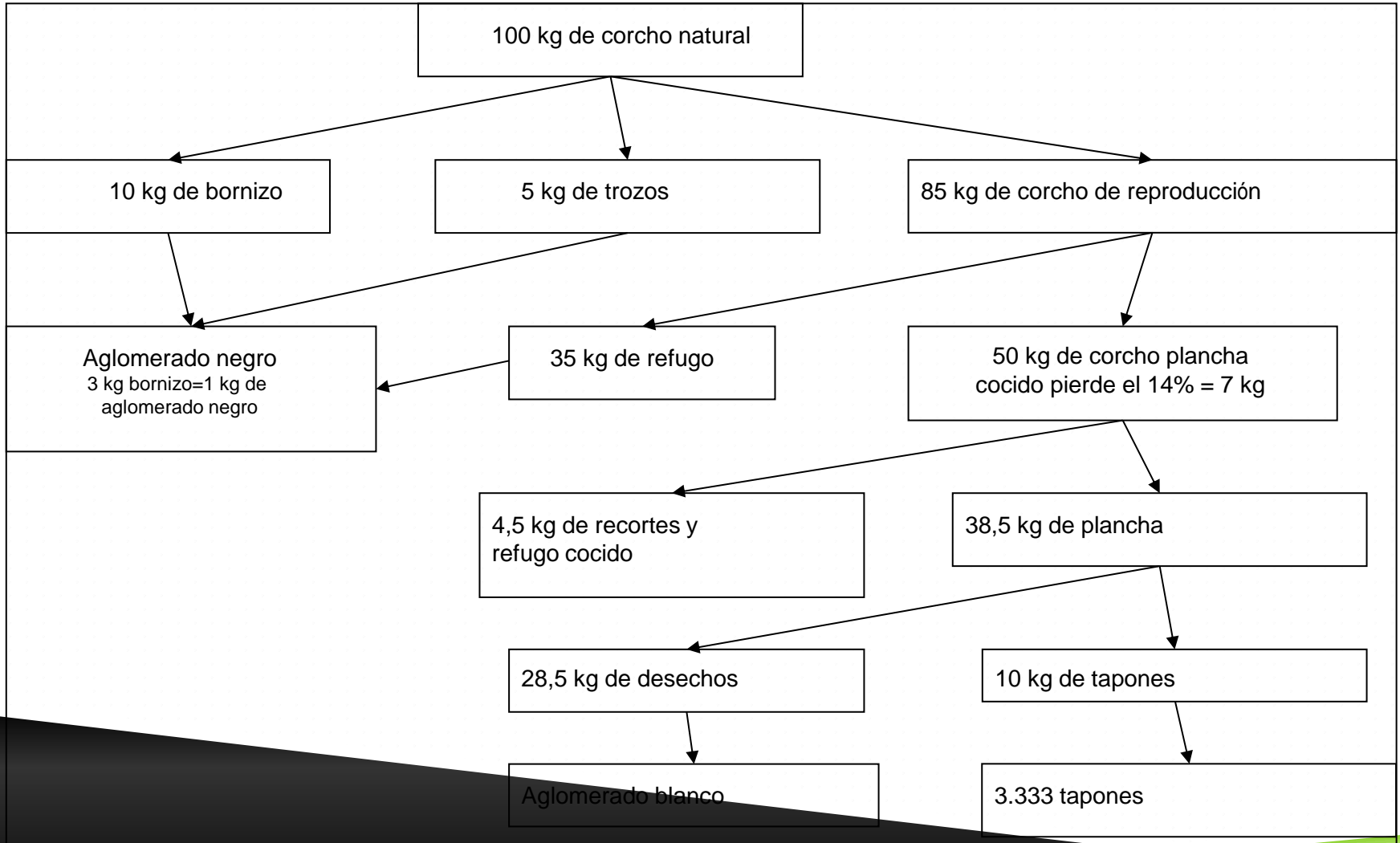

# RENDIMIENTO DEL CORCHO

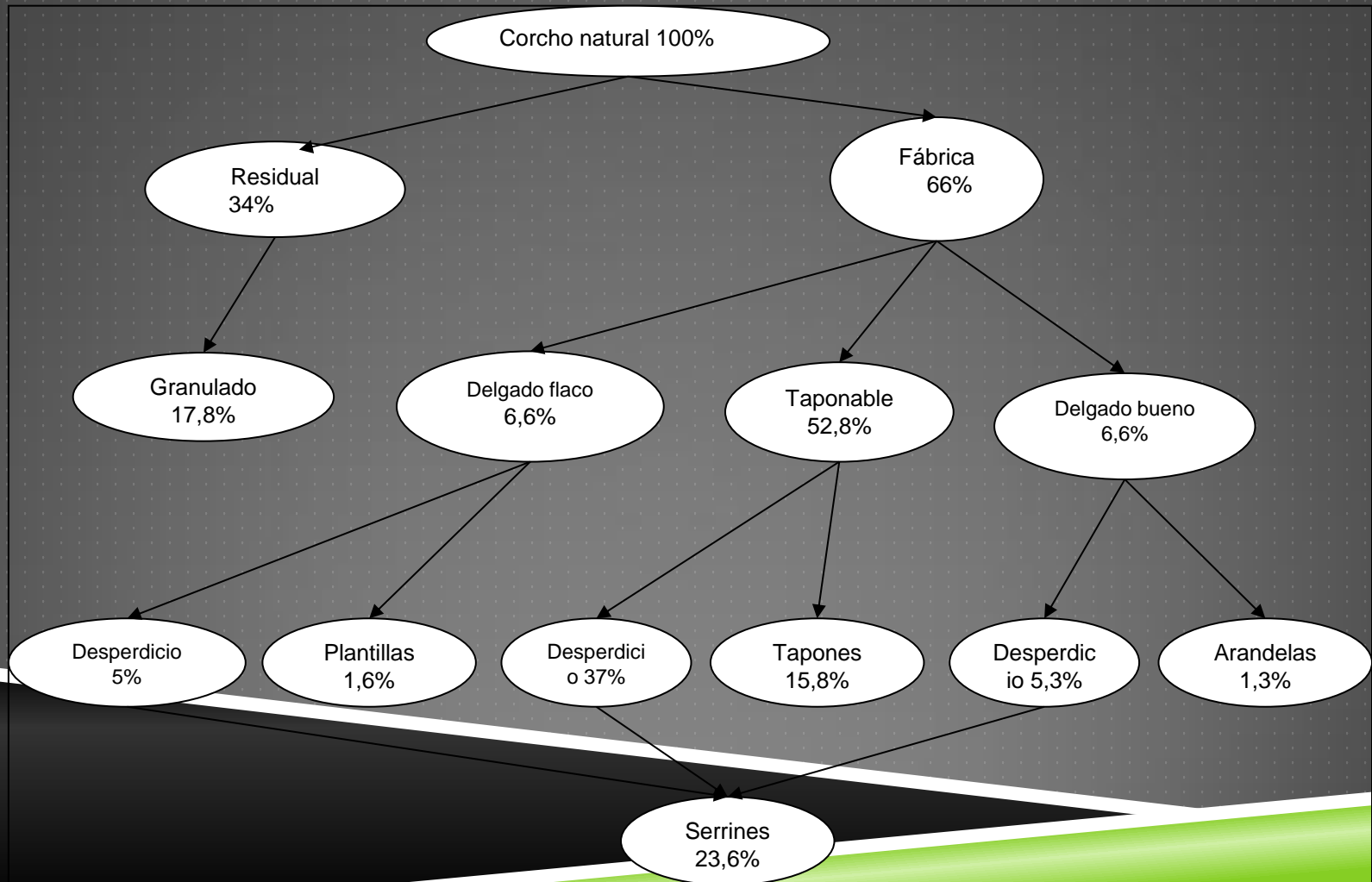

# BALANZA PROPUESTA

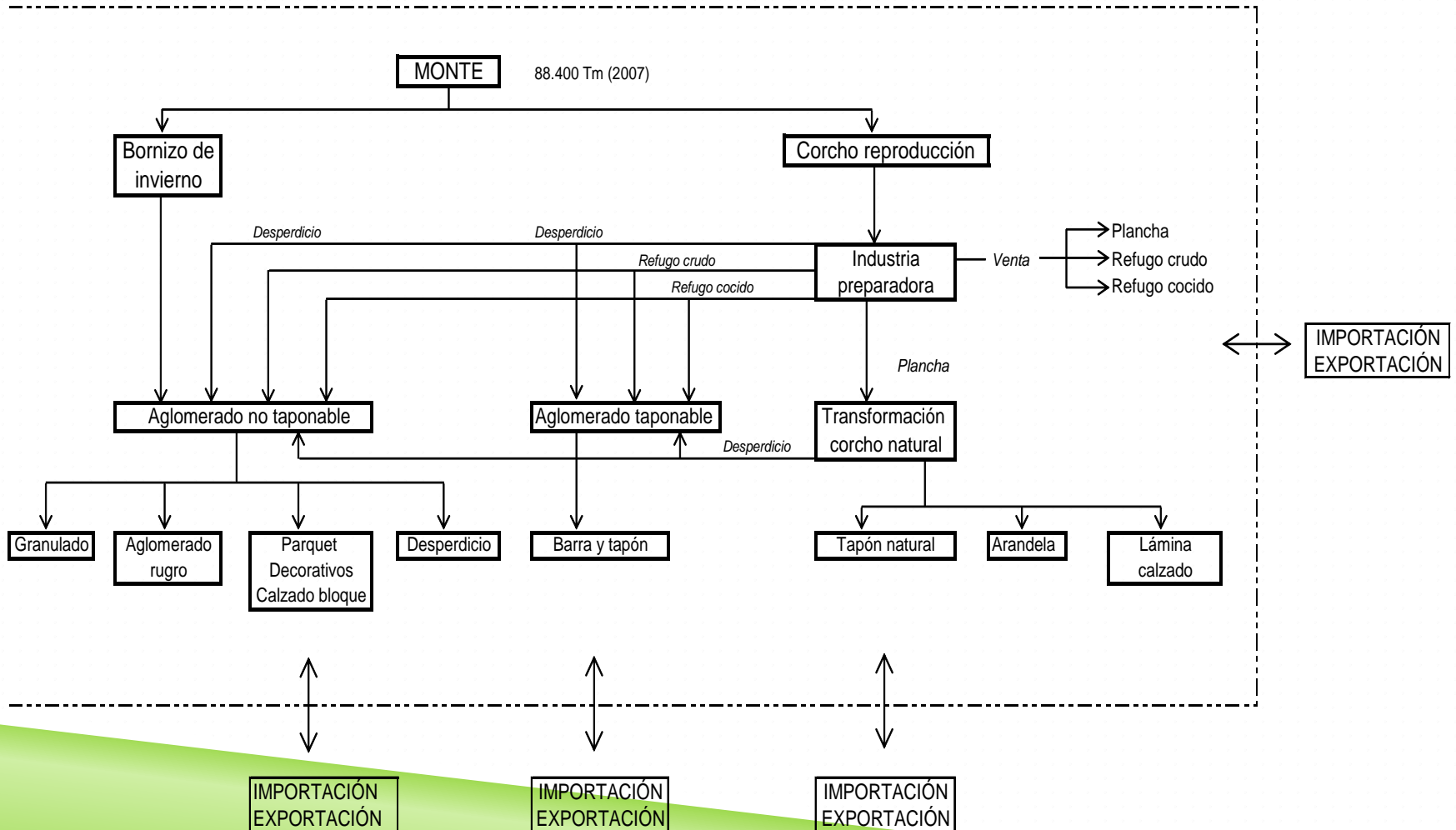

# BALANZA DE RETORNOS FISCALES

<b>Incremento de producción</b>	<b>10.000 Tm</b>
Incremento de empleo	185 monte + 225 industria = 410
Retornos fiscales por empleo generado	24.652€/empleo
Retornos totales	10.107.320€
Retornos unitarios	1,01€/kg 46,5€/Qm

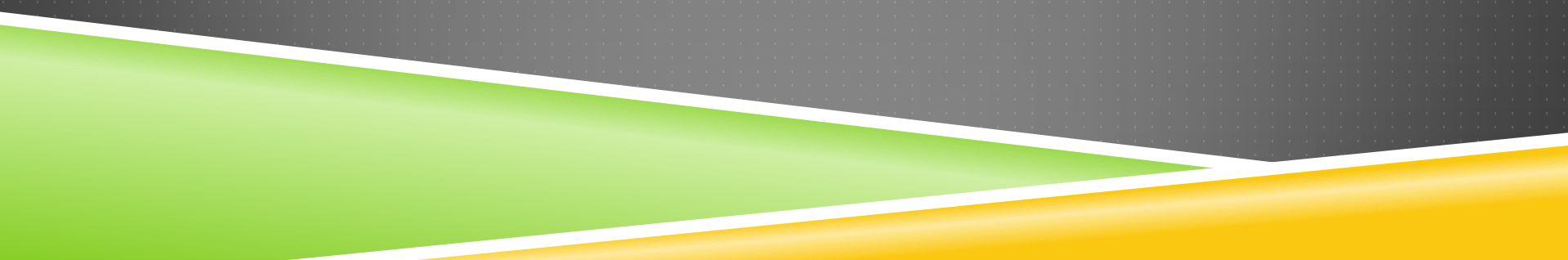

# PROBLEMAS PARA ELABORAR UNA BALANZA SECTORIAL

- ▶ En España la gestión forestal, en general, no va asociada a la disponibilidad de una adecuada información estadística, por tanto, no es gestión.
  - ▶ El sector forestal, no es entendido por sus actores como un conjunto, sino como partes independientes.
  - ▶ La información es confusa, dispersa e incompleta.
- 

## ACTUACIONES DE MEJORA

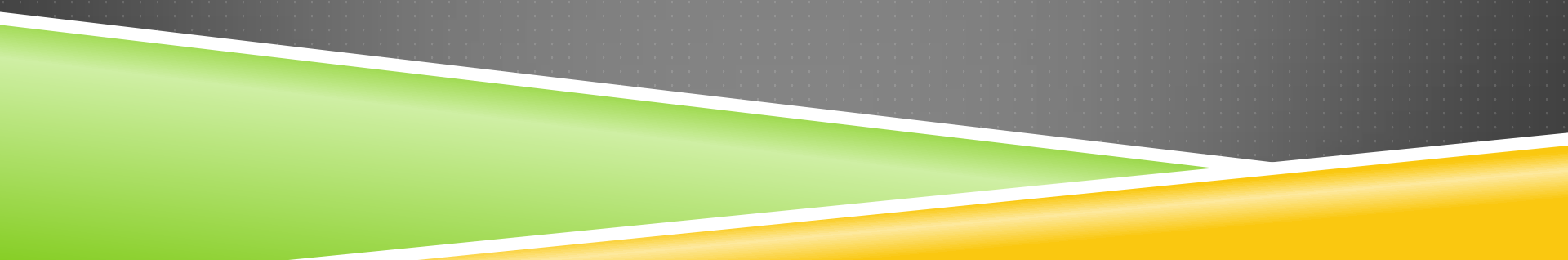
- ▶ Convencer a las partes del beneficio de la colaboración.
  - ▶ Establecer un órgano de obtención y tratamiento de la información.
  - ▶ Elaborar la información no disponible.
- 

**MUCHAS GRACIAS POR SU  
ATENCIÓN**